

Poučný list č. 3/2009 k mimořádné události skupiny A

Srážka vlaku Os 3101 s vlakem Os 3116 dne 16.02.2009 v 09:08 hodin

Dne 16.02.2009 v 09:08 hodin došlo mezi železničními stanicemi Paskov a Vratimov (jednokolejný úsek trati Ostrava hl.n. – Valašské Meziříčí) na traťové koleji v km 13,434 ke srážce vlaku Os 3101 (Paskov – Vratimov) s vlakem Os 3116 (Vratimov – Paskov), který zastavil před vjezdovým návěstidlem do ŽST Paskov.

Popis místa vzniku :

Železniční stanice Paskov je vybavena reléovým staničním zabezpečovacím zařízením 3. kategorie cestového systému typu AŽD 71 s kolejovými obvody KO 43 s napájecí frekvencí 275 Hz a přijímači DSŠ-12S. Všechna návěstidla v obvodu stanice jsou světelná typu AŽD 70, výměny jsou opatřeny elektromotorickými přestavníky s třífázovými motory. Mezistaniční úseky Lískovec u Frýdku – Paskov – Vratimov jsou zabezpečeny traťovým zabezpečovacím zařízením AH 83 (automatické hradlo). Hlášení předvídaných odjezdů v uvedených úsecích je prováděno pomocí elektronického dopravního deníku (dále jen „EDD“). Staniční kolej č. 1 je ve směru od ŽST Lískovec u Frýdku rozdělena na dva úseky cestovým návěstidlem Sc1a (na plánu označeno pouze Sc1).

Při zastavení vlaků ve směru Paskov – Vratimov u ostrovního nástupiště mezi kolejemi č. 1a č. 2 nemůže osoba řídící hnací drážní vozidlo vzhledem ke směrovým poměrům (oblouk o poloměru 600 m) vidět návěsti odjezdových návěstidel.

ŽST Paskov je obsazena výpravčím, který organizuje a řídí drážní dopravu v daném obvodu. Výprava vlaků je prováděna ve smyslu ustanovení čl. 505 předpisu SŽDC (ČD) D2.

Zjednodušený plán stanic Paskov :

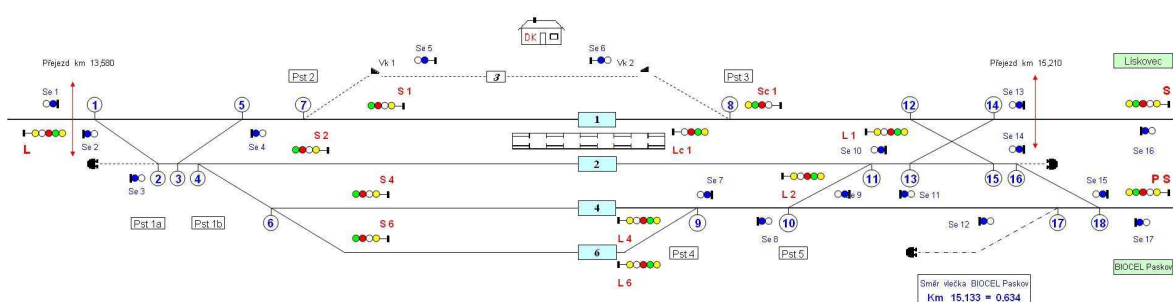

Popis dopravní situace :

Bezprostředně před 09.00 h obdržel výpravčí ŽST Paskov prostřednictvím EDD předvídaný odjezd pro vlak Os 3101, který byl asi 30 minut opožděn z ŽST Lískovec u Frýdku s odjezdem v 09:02 h. Později mu byl oznámen skutečný odjezd v 09:01 h a současně předvídaný odjezd z ŽST Vratimov prostřednictvím EDD pro vlak Os 3116 s odjezdem v 09:03 h.

V ŽST Paskov tedy muselo dojít ke křížování obou vlaků. Po přípravě obou vjezdových vlakových cest výpravčí postavil normální obsluhou zabezpečovacího zařízení vjezdovou

vlakovou cestu pro vlak Os 3101 z Lískovce u Frýdku, který měl dle dispozic přijet do Paskova dříve na kolej č.1 a následně postavil vjezdovou vlakovou cestu pro vlak Os 3116 z Vratimova na kolej č.2. Po příjezdu vlaku Os 3116 a změně traťových souhlasů zamýšlel stavět vlakové cesty pro odjezdy vlaků Os 3101 z koleje č.1 do Vratimova a pro vlak Os 3116 z koleje č.2 do Lískovce u Frýdku.

Nehodový děj těsně před srážkou vlaků:

Po rozjezdu vlaku Os 3101 z prostoru pro nástup a výstup cestujících vlak postupně zvyšoval rychlost až na cca 67km/h, projel nedovoleně kolem odjezdového návěstidla S1 s návěstí „Stůj“ a následně násilně přestavil výhybku č. 1, přestavenou na staniční kolej č.2 a uzavřenou ve vjezdové vlakové cestě od Vratimova. V této době se vlak Os 3116 jedoucí z Vratimova nacházel ve vzdálenosti cca 200 m od vjezdového návěstidla L s návěstí „Rychlost 40km/h a výstraha. Obsazením kolejového obvodu výhybky č. 1 (vzdálenost výhybky č.1 od vjezdového návěstidla L činí 200 m) vlakem Os 3101, došlo ke změně dovolující návěsti na vjezdovém návěstidle L na návěst „Stůj“. Lokomotivní četa vlaku Os 3116 (strojvedoucí a strojvedoucí ve výcviku) příkladně reagovala na změnu návěsti a po zavedení rychločinného brzdění vlak Os 3116 zastavil čelem ve vzdálenosti 16 m před vjezdovým návěstidlem L .

Vzhledem k směrovým poměrům uviděl strojvedoucí vlaku Os 3101 protisměrný vlak na krátkou vzdálenost a přes použití brzd narazil vlak Os 3101 do čela vlaku Os 3116 rychlostí cca 40 km/h.



Nehodový děj z pohledu vnitřních předpisů SŽDC, s. o. a ČD, a. s.

Postup při odjezdu vlaku s přepravou cestujících z prostoru pro výstup a nástup cestujících ve stanicích označených v tabelárním jízdním řádu značkou „černé kolečko“ se řídí ustanovením čl. 505 předpisu SŽDC (ČD) D2. Vidí-li strojvedoucí, že příslušné hlavní návěstidlo zakazuje jízdu, nesmí vlak uvést do pohybu, pokud k tomu nedostal pokyn od výpravčího.

Nemůže-li strojvedoucí pohledem bezpečně zjistit, že příslušné hlavní návěstidlo dovoluje odjezd, a nezjistil-li to ani z návěsti samostatné předvěsti, opakovací předvěsti, z návěsti předcházejícího hlavního návěstidla, které je předvěstí příslušného hlavního návěstidla nebo dotazem u výpravčího, může po obdržení návěsti **Souhlas k odjezdu** uvést vlak do pohybu (pokud mu výpravčí nenařídil, aby s vlakem zůstal stát v prostoru pro výstup a nástup cestujících) rychlostí nejvýše 40 km/h. Rychlost jízdy vlaku však musí upravit tak, aby mohl bezpečně zastavit před návěstí **Stůj** hlavního návěstidla. Rychlost smí strojvedoucí zvyšovat, až když bezpečně zjistí, že příslušné hlavní návěstidlo dovoluje odjezd vlaku vyšší rychlostí.

Strojvedoucí vlaku Os 3101 vjížděl do stanice Paskov na kolej č. 1. Na cestovém návěstidle Sc1a, které je předvěstí odjezdového návěstidla S1 byla návěst **Výstraha**. Vlak zastavil v prostoru pro nástup a výstup cestujících. Protože nebylo nutné, aby vlak zůstal stát

v prostoru pro nástup a výstup cestujících, po návěsti Souhlas k odjezdu uvedl strojvedoucí vlak 3101 do pohybu v souladu s ustanovením čl. 505 e) předpisu SŽDC (ČD) D2. Rychlost jízdy vlaku však neupravil tak, aby mohl bezpečně zastavit před návěstí Stůj odjezdového návěstidla. Přitom mu byla tato návěst předvěstěna návěstí Výstraha na předchozím návěstidle. Aniž by bezpečně zjistil, že na odjezdovém návěstidle je návěst dovolující jízdu, zvyšoval strojvedoucí rychlost, nedovoleně projel kolem odjezdového návěstidla zakazujícího jízdu a odjel ze stanice Paskov bez výpravy.

Opětovně důrazně vyzývám všechny zaměstnance, zúčastněné na organizování a provozování drážní dopravy, zejména zaměstnance řídící drážní vozidla, k svědomitému plnění svých povinností a k důslednému dodržování zásad bezpečnosti železniční dopravy.

Žádám všechny vrchní přednasty DKV a ředitele RCP, aby prokazatelně seznámili s obsahem tohoto poučného listu všechny zaměstnance, kteří se podílí na organizování a provozování drážní dopravy.

Ing. Vítězslav Lössel
ředitel O 18 GŘ ČD, a. s.

Rozdělovník:

- KGŘ, NOD, NP, NSM, EN
- GŘ O10, O11, O12, O16, O21, O27, O28, O30
- GŘ O18 – RI Ostrava, RI Brno, RI Praha, RI Ústí nad Labem, RI Plzeň
- DKV Brno, Česká Třebová, Olomouc, Plzeň, Praha
- DVI Praha
- Věstník ČD
- MD odbor 130
- ČD Cargo, a. s.
- SŽDC, s. o.
- FS ČR